

PTL-WD3500 | Posicionadores de Trilhos Lineares



Tabela de Informações

Carga Máxima	3500 KG
Tipo de Trilho	Trilho linear para robô de manuseio (tipo pedal de alta rigidez série 1100)
Robôs Compatíveis	Qualquer marca / carga < 600 kg
Potência Nominal e Torque	5 kW / 28.8 N.m
Modelo do Redutor	Japan Shinpo 180 Dual-Stage, Alta Precisão de 3 minutos de arco
Taxa de Redução Total	20:1
Velocidade Nominal	600 mm/s
Velocidade Máxima	900mm/s (Customizável para Requisitos Especiais)
Torque Máximo	6500N.M
Bandeja para Fios de Solda / Caixa Elétrica	Freio Opcional
Precisão de Posicionamento Repetitivo	± 0.05mm (Especificação separada necessária para maior precisão)
Guia Linear Padrão	Taiwan AirTac 55 Versão Reforçada * 8 Conjuntos
Cremalheira / Engrenagem	Engrenagem helicoidal Taiwan Jingte M4 (27 dentes, raio da engrenagem 57,3 mm) com 360 mm de deslocamento linear por rotação
Sistema de Lubrificação Automática	Taiwan Bestar Totalmente Automático (com controle de intervalo de tempo)
Corrente Transportadora	Despo embutido totalmente fechado com placa de deflexão (marca de alto padrão) / Configuração externa requer especificação separada
Distribuidor Volumétrico / Tubulação de Óleo	Taiwan Bestar
Comprimento Máximo	12m
Tratamento de Superfície	Jateamento / Fosfatização / Têmpera / Pintura Eletrostática
Flange de Montagem do Motor do Eixo Horizontal	Flange de 180 / eixo de 35 mm / tipo de fixação por garra
Base do Robô	Instalado diretamente em plataformas com rodas ou bases de elevação robóticas
Pedal	Suporte para tráfego de pedestres
Chapa Deslizante em L	Slider de conexão direta de alta rigidez
Cor Padrão	Estrutura Principal: Cinza-Branco RAL7035 / Chapa Metálica: Laranja RAL2004
Extensão de Acoplamento	Extensível por junção segmentada até 100 metros

Adaptado a formas de vedação exclusivas para manuseio, o trilho com conexão direta ao skate oferece rigidez suficiente. É equipado com guarda-corpo de segurança para o skate. Sua alta rigidez atende a características abrangentes, como estabilidade em baixa velocidade sem vibração e estabilidade em alta velocidade. Após a adoção de uma estrutura integrada, têmpera/fosfatização integral e tratamento de superfície, a estrutura da máquina passa por usinagem final de precisão na superfície do trilho para garantir precisão de trajetória, alta repetibilidade de posicionamento, longa vida útil, durabilidade sob tráfego aleatório de pedestres e outros recursos abrangentes, tornando-o compatível com robôs de solda de qualquer marca. Os sensores de origem e de limite são interruptores de viagem Omron (não necessários para controle de eixo externo; especifique se o controle de eixo externo for necessário).

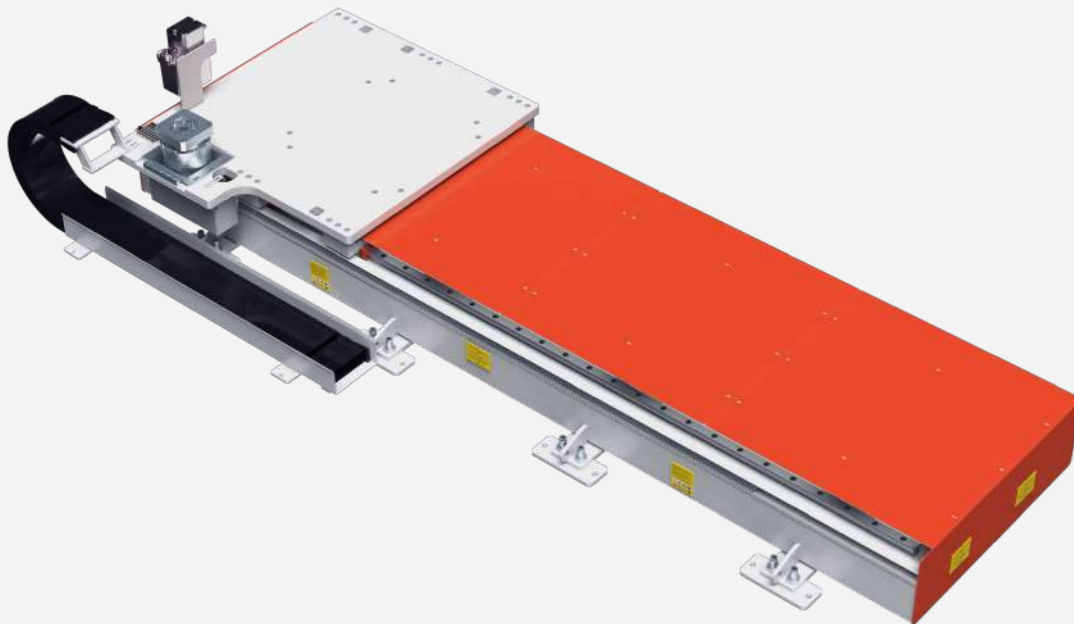
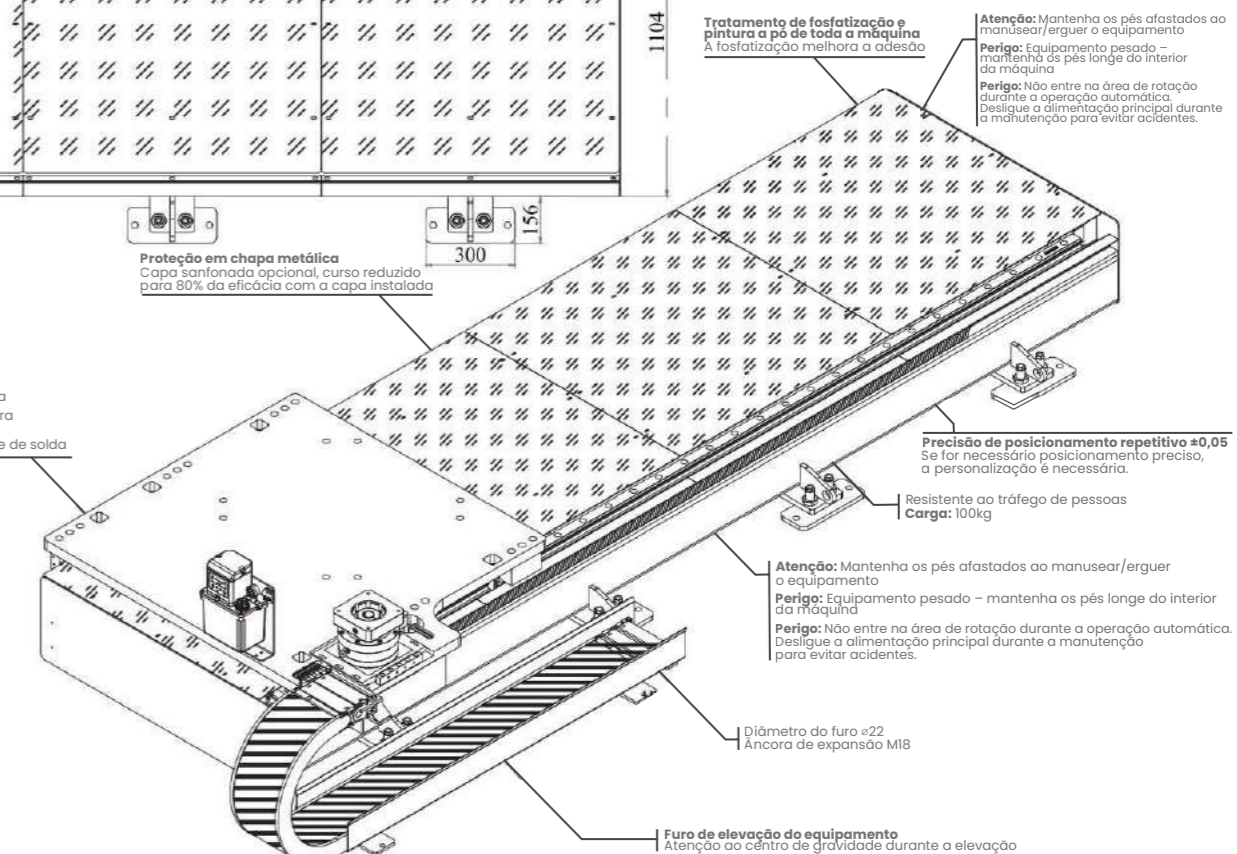
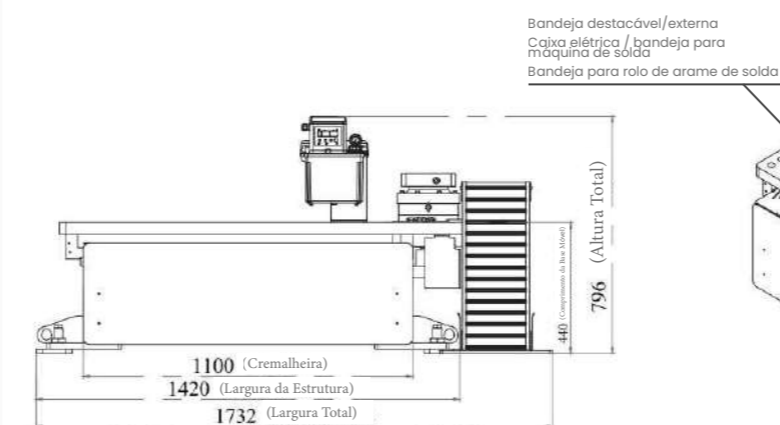
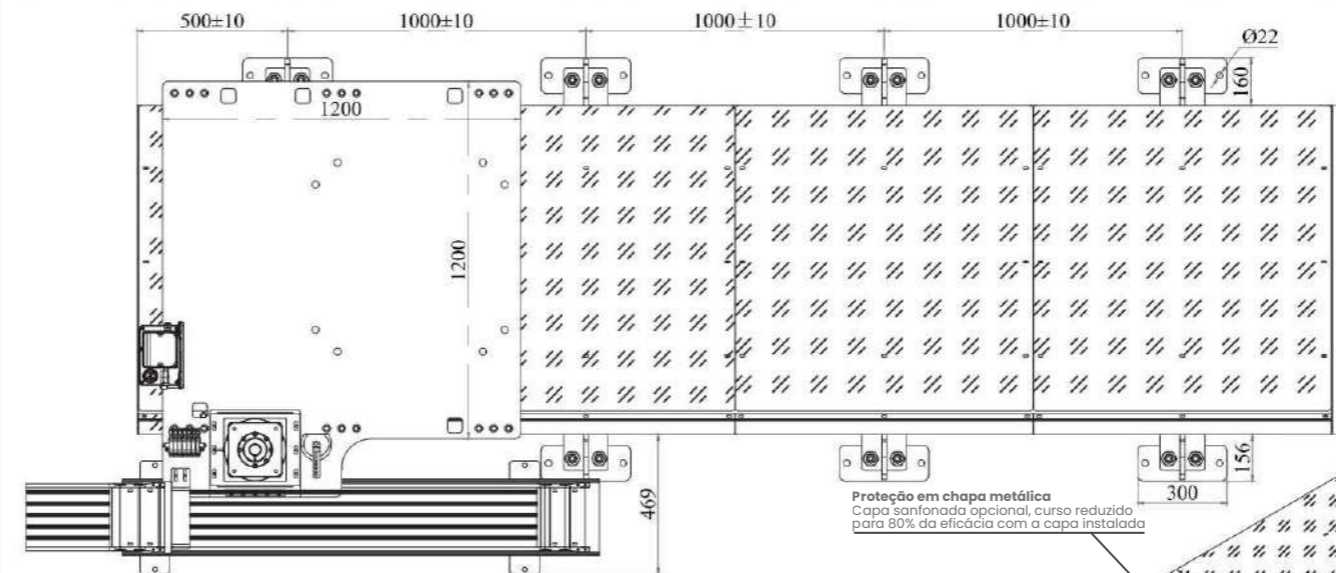
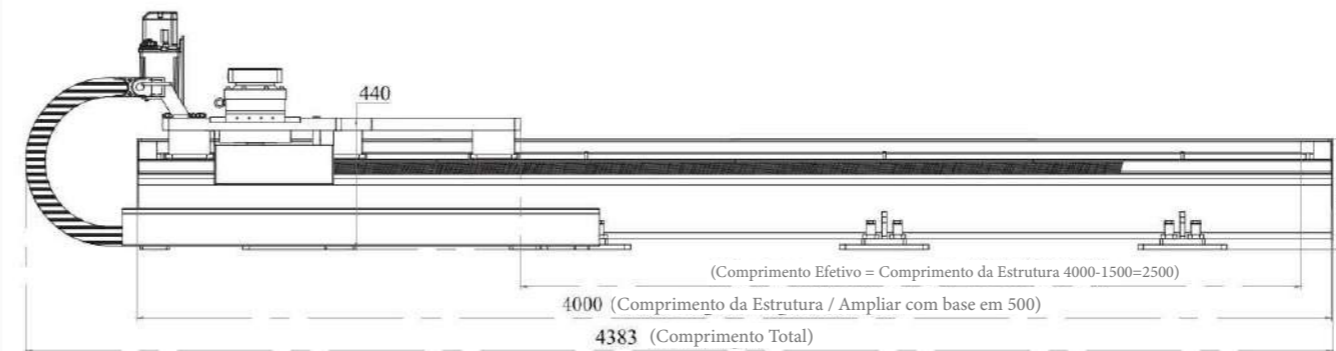

PTL-WD3500

4000

1R

H440

D

Modelo	Comprimento Máximo	Nº de Robôs	Altura da Base do Robô	Paleta Externa para Caixa Elétrica / Máquina de Solda / Fio em Bobina
▶ PTL-WD3500	2000: 2000 mm 3000: 3000 mm ▶ 4000: 4000 mm 5000: 5000 mm 6000: 6000 mm 7000: 7000 mm 8000: 8000 mm 9000: 9000 mm ...	▶ 1R: 1pcs 2R: 2pcs	▶ H440: 440 mm	Vazio: Sem Paleta/ Apenas Robô
				▶ D: Apenas Caixa Elétrica / Máquina de Solda + 1 Paleta móvel
				Z: Apenas Fio em Bobina + 1 Paleta móvel
				DZ: Fio em Bobina + Caixa Elétrica / Máquina de Solda + 2 Paletes móveis